

FOUR VENTILE

UTILISATION

Four permettant de cuire :

- Sur plaques 400 x 600 mm (46.4 : 4 étages et 46.10 : 10 étages)
- Sur supports 400 x 800 mm (48.4 : 4 étages et 48.9 : 9 étages)

CONSTRUCTION

- Façade, chambre de cuisson, carcasse, résistances électriques en acier inoxydable
- Double vitrage
- Isolation par panneaux de laine de verre
- Commandes électriques et poignée à droite
- Appareil à buée

OPTIONS

- Hotte décorative ou avec extracteur
- Bandeau
- Étuve
- Pousse contrôlée
- Piètement, avec ou sans roulettes, avec ou sans glissières, avec ou sans tiroir

CARACTERISTIQUES GENERALES

Modèle	Avec vapeur			Sans vapeur	
	46.4	48.4	48.9	46.4	46.10
Hauteur					
Four seul, mm	525	525	1050	525	1050
Four sur étuve ou piètement, mm	1375	1375	1900	1375	1900
+ enjoliveur ou hotte			2200		2200
Largeur					
Façade, mm	780	780	780	780	780
Profondeur					
A partir de la porte, mm	1130	1130	1130	1130	1130
Porte ouverte, mm	1750	1950	1950	1750	1750
Fonctionnelle, mm	2500	2700	2700	2500	2500
Four + option hotte	1570	1770	1770	1570	1570
Surface au sol, m²	1,05	1,05	1,05	0,90	0,90
Poids					
Four, kg	140	160	290	140	220
Etuve sous four, kg	94	94	94	94	94
Piètement simple, kg	18	18	18	18	18
Piètement à glissières, kg	26	26	26	26	26
Chambre de cuisson					
Hauteur utile, mm	600	800	800	600	600
Nombre d'étages	4	4	9	4	10

FOUR VENTILE

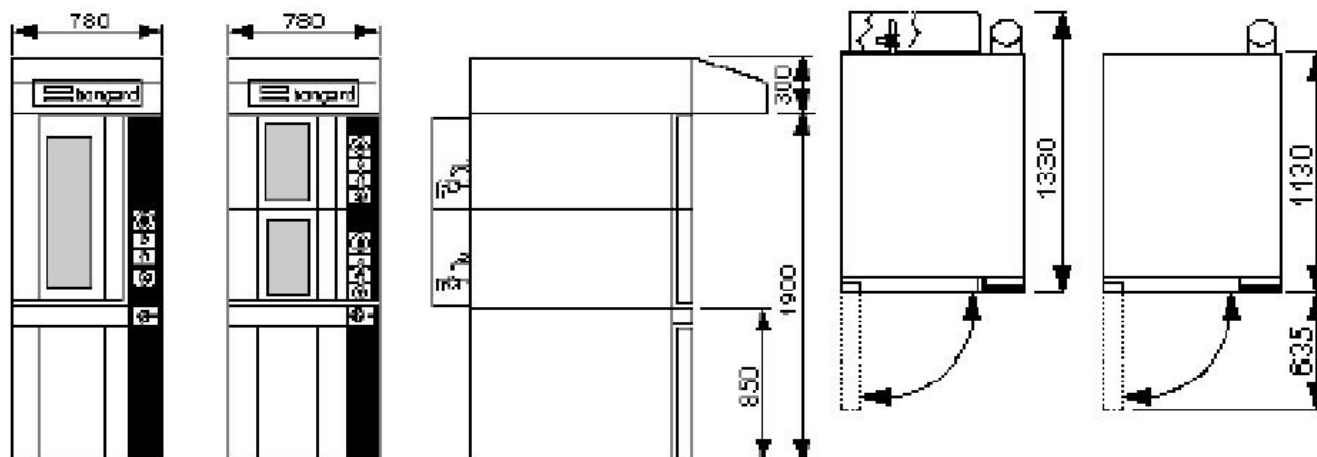

CARACTERISTIQUES ENERGETIQUES

Puissances, kW

46.4 sans vapeur	8,3
46.4 avec vapeur	10,3
46.10 sans vapeur	18,6
48.4 avec vapeur	10,3
48.9 avec vapeur	18,6

Etuve	1
Hotte	0,2

Raccordement électrique 400/230 V TRI + N/50 Hz

Température maximale d'utilisation du four 300°C

Gradient moyen de montée en température par min de 10 à 11°C

SPECIFICATIONS DES SUPPORTS

Produit	Nbre pièces	Etages	Ecartement	Dimensions supports, mm	Type de four
Baguettes 200 g	20	4	95	400 x 600	46.4
Baguettes 250 g	20	4	95	400 x 800	48.4
	45	9	100	400 x 800	48.9
Pains de 400 g	16	4	95	400 x 800	48.4
	36	9	100	400 x 800	48.9
	40	4	95	400 x 600	46.4
Viennoiseries	100	10	90	400 x 600	46.10
	40	4	95	400 x 800	48.4
	90	9	100	400 x 800	48.9